

**/// DARK**  
BY BERTHOUD



**MACHINE  
OF THE YEAR 2017**

**VANTAGE**

2800Л 3500Л 4300Л 5500Л 6700Л

**BERTHOUD®**  
*Forward together*

# VANTAGE

## Революция в действии

VANTAGE является лидирующим прицепным опрыскивателем. Его оригинальный дизайн, вдохновленный традицией Berthoud, выделяет его среди других моделей прицепных опрыскивателей благодаря DARK цвету и стилю.

Опрыскиватель VANTAGE воплотил в себе все фундаментальные основы бренда: подвеска моста ACTIFLEX II, система управления DUALMATIC и ее автоматизированная версия DUALELEC, а также линейка штанг BERTHOUD.

Он отвечает потребностям клиентов, которые ищут изготовленный под индивидуальный заказ опрыскиватель, адаптированный под их фермерское хозяйство и под их культуры.

Кроме того, он предлагает доступ к ISOBUS технологии либо с сенсорным дисплеем BERTHOUD VT TRONIC, либо непосредственно через виртуальный терминал трактора.

## Содержание

стр. 2-3

Революция VANTAGE  
в действии

стр. 4-5

Инновационное шасси  
с идеальной подвеской

стр. 6-7

Простота и практичность

стр. 8-9

Технология для точности

стр. 10

Помощь GPS: сделайте  
вашу работу проще

стр. 11

Циркуляция рабочего  
раствора

стр. 12-13

Штанга AXIALE

стр. 14-15

Штанга KONDOR

стр. 16-17

Штанга EKTAR B3

стр. 18-19

Опциональное  
оборудование

стр. 20-21

Технические  
характеристики

стр. 22-23

Линейка DARK

# Инновационное шасси с идеальной подвеской



ЭКСКЛЮЗИВ  
BERTHOUD

Подвеска ACTIFLEX 2: лучшая в линейке!

Подвеска моста ACTIFLEX 2: качество опрыскивания зависит среди прочих факторов от стабилизации машины... Именно поэтому BERTHOUD предлагают ACTIFLEX 2, полностью механическую подвеску с изменяемой жесткостью, которая не зависит от нагрузки. Благодаря модификации рычага она практически не требует обслуживания и обеспечит вас комфортом и качеством работы!

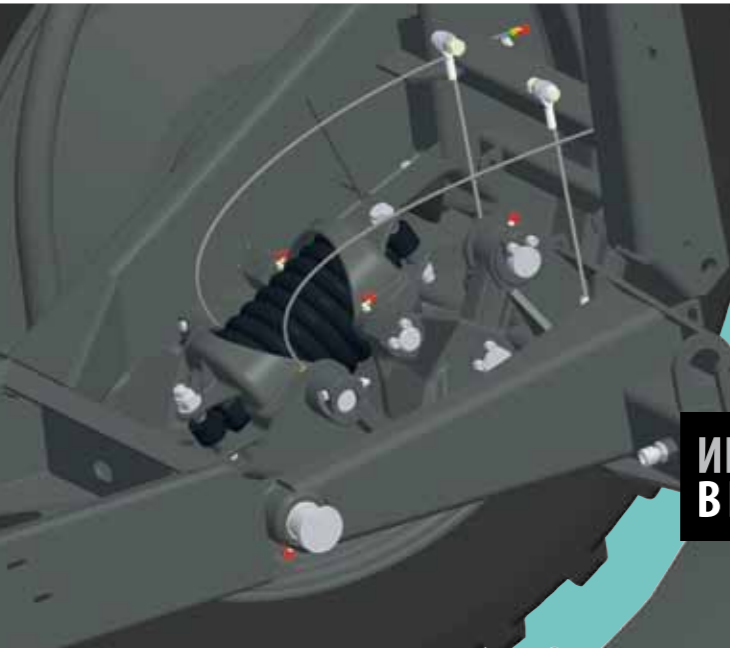

ИННОВАЦИЯ  
BERTHOUD

Движение по дороге в полном спокойствии и безопасности, вы в безопасности

Линейка VANTAGE имеет все сертификаты DREAL для движения по дорогам со скоростью 25 км/ч. **Испытайте версию 40 км/ч:** BERTHOUD предлагает сертифицированную во Франции опцию движения со скоростью 40 км/ч для VANTAGE 43-46, 55-60 и 67-71 со всеми штангами (за исключением EKTAR B3 от 39 до 44 м на VANTAGE 67-71).



Оптимальное распределение веса на шасси, конструкция бака

- Бак из высокоплотного полиэтилена с конусообразной формой дна для оптимизации опустошения бака.
- Ограниченная высота бака и расширенная нижняя часть бака для сохранения центра тяжести.
- Всасывание через отводящий боковой патрубок = отсутствие «сифонного» эффекта на дне бака = снижение остатков рабочей жидкости в баке.
- Бак для промывки (380, 580 или 700 л в зависимости от модели) расположен впереди и по центру шасси для хорошего распределения нагрузки и равномерной сбалансированности машины.
- Передняя часть бака вытянутой округлой формы позволяет отбивать волны рабочей жидкости, возникающие при биении о стенки бака.



Опция регулируемой колеи позволяет опрыскивателю оставаться в колее трактора. Ширину колеи можно изменять в автоматическом режиме, а можно контролировать вручную, чтобы избежать препятствий или при работе на неровной местности.

Используйте управление колеей, сократите воздействие на культуру!

### Преимущества

- Одинаковая эффективность на всем пройденном расстоянии независимо от скорости движения
- Оптимальная стабилизация независимо от скорости и радиуса поворота
- Может использоваться как в автоматическом, так и ручном режимах

Berthoud  
В центре  
ИННОВАЦИЙ



Оставайтесь под контролем на склонах

Опция регулируемой штанги позволяет вручную корректировать положение опрыскивателя на склонах. Доступна как с возвратом в исходное положение, так и без него.



Подвеска дышла FLEXIA

Она позволяет оптимизировать комфорт, сокращая при этом передачу колебаний от опрыскивателя к трактору и ограничивая нагрузку на компоненты машины при длительной эксплуатации.

# Простота и практичность

**Узел насоса**  
**Селекторный переключатель DUALMATIC и насос OMEGA являются прекрасным тандемом!**

## DUALMATIC

Специально разработанная BERTHOUD, система поэтапного переключения клапанов позволяет сократить длину шлангов и ограничить остаточные объемы после окончания опрыскивания. Кроме того, благодаря ограничению количества клапанов машина стала более простой в эксплуатации. Это объединено с панелью BERLOGIC, которая может распознать 17 функций машины с помощью текста = отсутствие риска неправильной интерпретации функций.



## Насос OMEGA

Двухтурбинный центробежный насос, разработанный BERTHOUD, комбинирующий норму вылива и давление

- 550 л/мин при 3 бар
- 2 отсека для низкого и высокого давления
- Насос с автоматической заливкой
- Давление опрыскивания до 8 бар

**Бак для смешивания:**  
**эргономика**  
**в сочетании с мощностью**

- Объем: 35 л
- Удлиненная ручка для открытия и дополнительный промывочный клапан
- Поворотный кран для промывки контейнеров
- Подача чистой воды через внешний источник или промывочный бак для промывки контейнеров



**Ваш опрыскиватель под рукой**  
**с системой DUALELEC, единственный на рынке полностью автоматизированный опрыскиватель**

Доступна полностью электронная версия, система DUALELEC позволяет контролировать все функции опрыскивателя VANTAGE без распределительных клапанов, как в кабине, так и на станции опрыскивания. (опция)

- Управление промывкой бака, штангой и магистралью из кабины
- Управление смешиванием в ручном режиме
- Управление объемом заполнения с автоматическим отключением или автоматическим управлением процессом смешивания в зависимости от уровня заполнения бака с DUALELEC S
- В случае сбоя систему можно перевести в ручной режим работы



## Инструменты для измерения

Управление остаточными объемами означает корректное управление объемом в баке

**Измеритель NIVELEC (в стандарте)**  
**ОПТИМИЗАЦИЯ ТОЧНОСТИ**

- Цифровое отображение уровня смеси для опрыскивания в баке на станции опрыскивания и в кабине
- Сохранение поплавкового измерителя для прямого считывания



**Измеритель NIVOMATIC (опция)**  
**решение от перелива!**

- программирование объема заполнения, которое прекращается путем подачи звукового сигнала или закрытия крана
- Сохранение поплавкового измерителя для прямого считывания

# Berthoud

передовые наработки

# Технология для точности

## Сделано в BERTHOUD

### DPAE управление от BERTHOUD

Регулирование потока BERTHOUD зависит от датчика давления, у которого есть несколько преимуществ :

- Улучшенная точность (измерение давления ближе к форсунке и более эффективно при маленьких объемах)
- Не зависит от закупоривания
- Отсутствие откалиброванных возвратов
- Практически не требует обслуживания
- Отсутствие необходимости изменения расстояния между форсунками и т.д.
- ...

### Монитор ECTRONIC



- Постоянное отображение основных параметров опрыскивания (объем/га, скорость, измеренное давление)
- Интеграция определенных опций : DUALELEC, и т.д.
- Отслеживаемость (по участку, со множеством пользователей и т.д.)
- Индивидуальный контроль 15 секций последовательно с помощью многофункционального джойстика
- Совместимость с GPS : ISOBUS (TC-SC, TC-GE0и т.д.), Trimble TUVR и т.д.

### Преимущества

Независимо от выбранного решения, VANTAGE поставляется с беспроводным джойстиком E-PILOT, который позволяет управлять гидравлическими функциями опрыскивателя, активировать опрыскивание в радиусе 20 м вокруг машины.



### Монитор VT TRONIC

Новый дисплей VT TRONIC является первоклассным терминалом ISOBUS, который предлагает такие стандартные функции, как навигация, отключение секций, регулировка нормы внесения внутри участка и ведение отчетности. Сенсорный дисплей отображает информацию в виде окон, которые можно перемещать кончиком пальца для комфорта и наглядности. Дисплей работает на Android, на который можно установить дополнительные программы, чтобы расширить его функции. Вы можете скачать программы для управления фермерским хозяйством или для просмотра информации, такой как прогноз погоды, предупреждения об осадках, цены на злаковые и т.д.

### Дисплей VT TRONIC предлагает:

- 30 см сенсорный экран с высоким разрешением
- LCD экран с отображением карт по каждому участку (вид сверху), где вы можете увидеть проходы, границы поля
- Работает на Android, с последней версией графических карт и очень удобным в использовании навигационным меню.
- Совместим с интегрированными и вспомогательными навигационными системами с различными уровнями точности.
- Может использоваться с другими инструментами ISOBUS



### Монитор VT TRONIC Полное решение ISOTRONIC

VANTAGE в версии ISOTRONIC поставляется без дисплея в кабине. При подсоединении к трактору Isobus VANTAGE будет распознан универсальным терминалом трактора (UT), который отобразит параметры опрыскивания и будет контролировать функции опрыскивания. Он также подходит для приложений точного земледелия, сгруппированных под одной концепцией TASK CONTROLLER: отключение секций (TC-SC), регулировка дозы (TC-GE0), ведение отчетности (TC-BAS), которой тоже можно управлять через терминал трактора, если есть доступ.

Berthoud является членом Фонда сельскохозяйственной промышленности, целью которого является использование ISOBUS на всех машинах, терминалах и тракторах через протокол связи ISO 11783. Цель заключается в идеальной совместимости между поставщиками и полной свободе выбора техники для пользователей.

# Высокие технологии

# Помощь GPS:

Сделайте свою работу проще

BERTHOUD предлагает ряд функций точного земледелия

Устройство E TECH: готовое к эксплуатации решение!

Контроллеры BERTHOUD могут быть дополнены оборудованием E TECH для навигации, отключения секций и регулирования нормы внесения. Консоль с 20.3 см сенсорным экраном предлагает:

- навигационное управление
- отключение секций с помощью GPS и отображение состояния секций
- регулировка нормы внесения внутри участка

Обновляемый, вы легко можете разблокировать дополнительные функции.



## SPRAYTRONIC

Применение импульсного (частотного) распыления для оптимального качества

Расширьте рабочие диапазоны с помощью Spraytronic: концепция

В зависимости от рабочей скорости движения клапан соленоид на каждой форсунке будет прерывать распыление. Соотношение между временем открытия и закрытия изменяется в зависимости от изменения скорости с фиксированной частотой. Таким образом, система SPRAYTRONIC позволяет изменять расход на форсунке до 70% одновременно с изменением рабочей скорости, без изменения рабочего давления!

Пример форсунки Желтая AVX 50 л/га

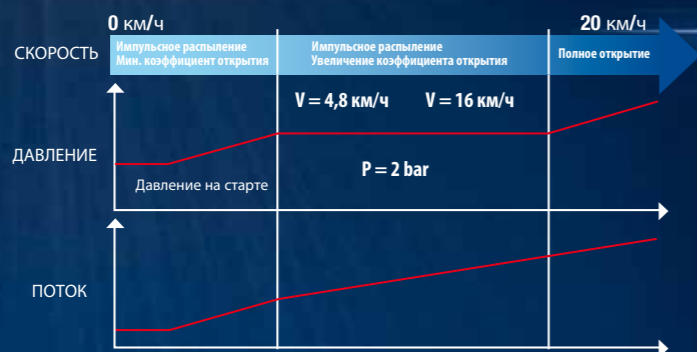

### ПРЕИМУЩЕСТВА

- нужна лишь только одна форсунка для удовлетворения большинства потребностей: сокращение эксплуатационных расходов
- после смены форсунки давление не повышается: оптимальное качество
- использование стандартного держателя форсунки: увеличение возможностей без смены форсунки
- эксплуатация путем ввода желаемого рабочего давления: оптимальное качество в рабочих условиях
- возможность выбора опции пофорсуночного отключения

# ЦИРКУЛЯЦИЯ РАБОЧЕГО РАСТВОРА

Измените ситуацию

Прерывающаяся циркуляция: база

Смесь для опрыскивания попадает в секции только при активном опрыскивании. Нет возврата в бак в конце секции. На VANTAGE можно установить другие типы подачи.

Полу-непрерывная циркуляция (опция)

VANTAGE также можно оснастить функцией полу-непрерывной циркуляции. В этом случае жидкость постоянно циркулирует в системе, что позволяет эффективно использовать низкие нормы, а также предотвращать заиливания в конце секции

Этот тип циркуляции очень полезен особенно при работе с порошкообразными химикатами и при применении с низким объемом.

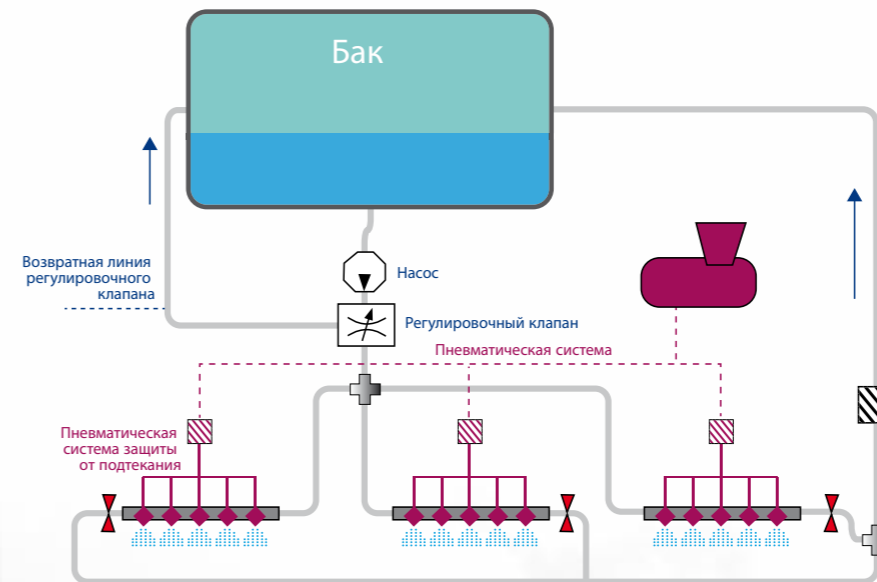
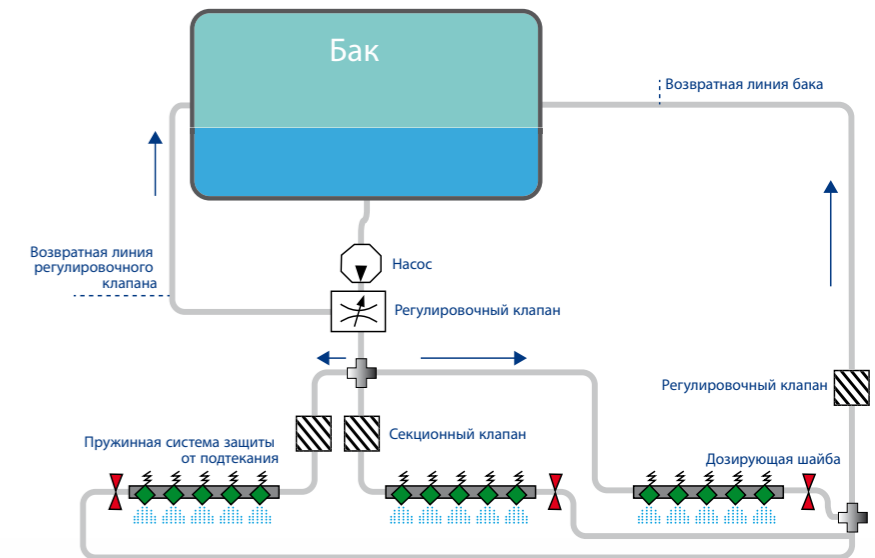

Непрерывная циркуляция (опция)

Она обеспечивает циркуляцию раствора, как во время, так и вне цикла опрыскивания. Опираясь на использование пневматической анти-капельной системы (AGP) она привносит различные преимущества:

- Минимизация образования загрязнений и осадка
- Постоянное перемешивание
- Возможность неоднократного использования промывочной воды за счет ее «рециркуляции» = меньше загрязненной воды, которую необходимо сливать
- Моментальное отключение пневматики
- Возвратные линии, проходящие по одному трубопроводу
- Клапаны с сервоприводом для открытия системы циркуляции из кабины

# Штанга AXIALE

## Легендарная стабилизация

Исключительная вертикальная устойчивость особенно при поворотах и очень хорошая стабилизация на неровной местности благодаря центральной осевой подвеске. Она подстраивается под изменения грунта без каких-либо действий со стороны оператора. Доступна от 24 до 33 м.

Штанга оснащена устройством защиты от биений, независимым на каждом крыле. Эта система сокращает горизонтальную вибрацию при увеличении скорости и торможении для защиты конструкции штанги.

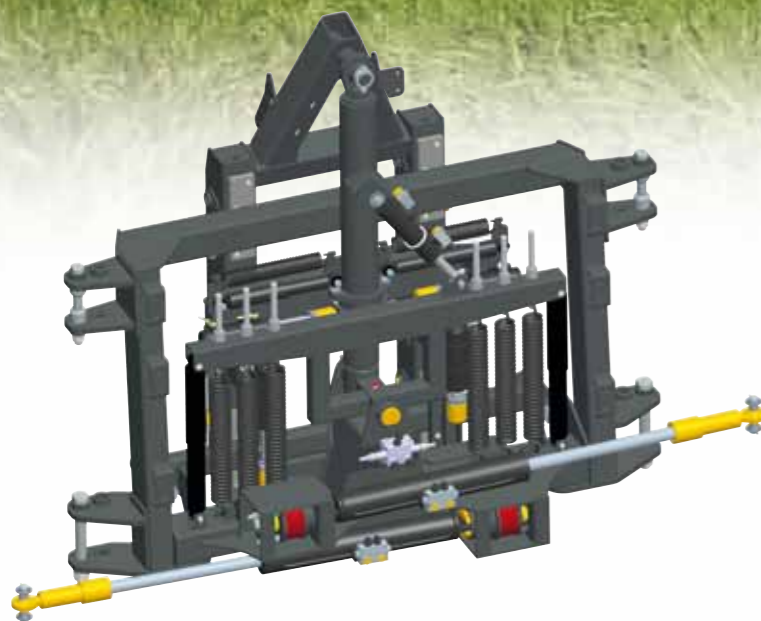
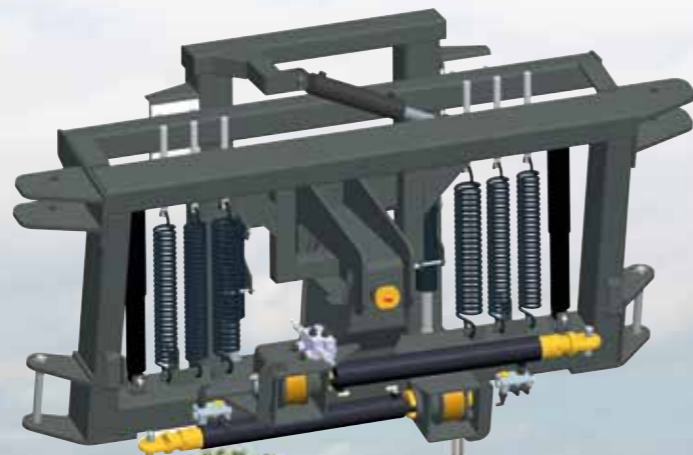

Штанга AXIALE 36-38м (в стальном исполнении) оснащена маятниково-аксиальной подвеской

- Позволяет работать как в аксиальном, так и маятниковом режимах. Переключение между режимами возможно из кабины
- Двойной противоударный эффект: на разложенных цилиндрах основных крыльев и на мобильной раме
- Контроль на склонах, изменяемая геометрия и возврат в исходное положение в стандарте

### Складывание и раскладывание

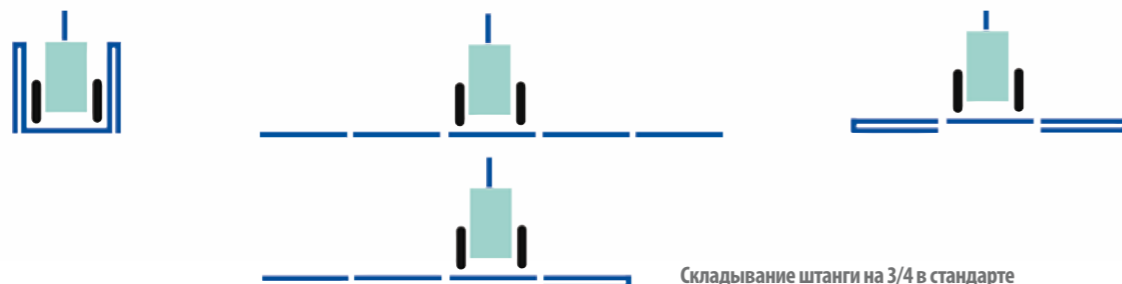

### для больших фермерских хозяйств

- Прочные шарниры, высокопроизводительные гидроцилиндры, которые работают со втянутым штоком при разложенной штанге.



- Гашение вертикальных колебаний обеспечивается азотными амортизаторами на подъемных гидроцилиндрах

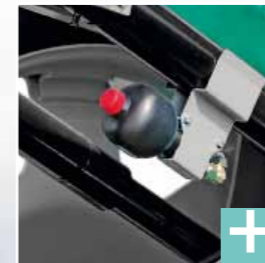

- Держатели форсунок Quadrix, защищенные спереди и сзади.



- Краевые секции, откидывающиеся в 3 направлениях

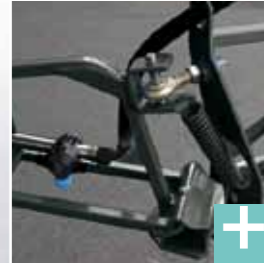

### Деление штанги конструктивно (секции складывания) и на секции опрыскивания

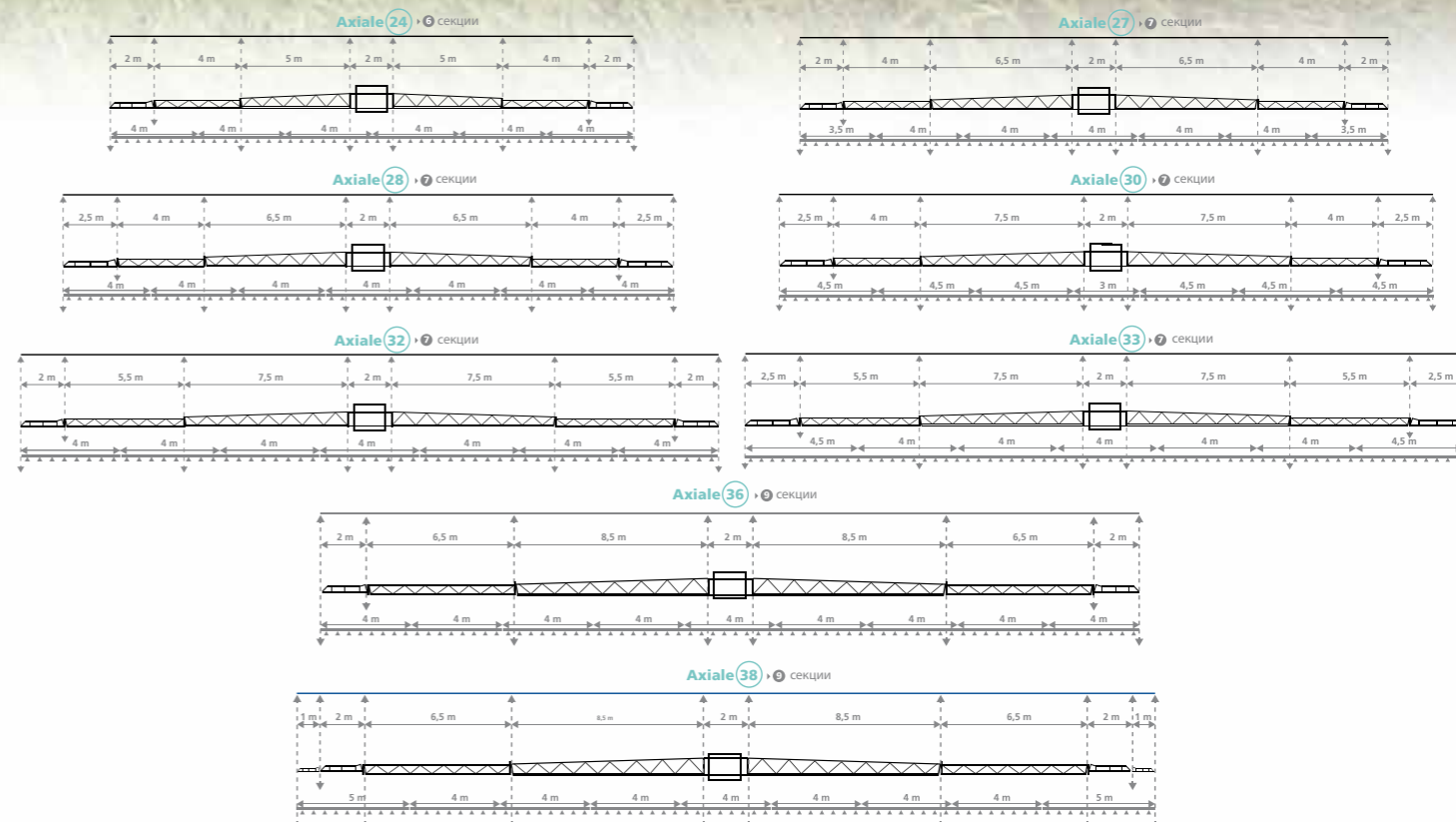

# Штанга KONDOR

## Компактная штанга

Штанга с 3 уровнями складывания представлена в вариантах с рабочей шириной 32, 33, 36 и 38 м. Оборудованная в серийной комплектации осевой подвеской, она обладает несколькими преимуществами.

### Специальная рама: Аксиальная подвеска

Превосходная вертикальная устойчивость, особенно при поворотах, очень хорошее поведение на наклонных участках благодаря подвеске на центральной оси, обеспечивающей удержание штанги параллельно шасси. Она оборудована двойной защитой от биеия: на подвижной раме и отдельно для секций, независимо друг от друга.

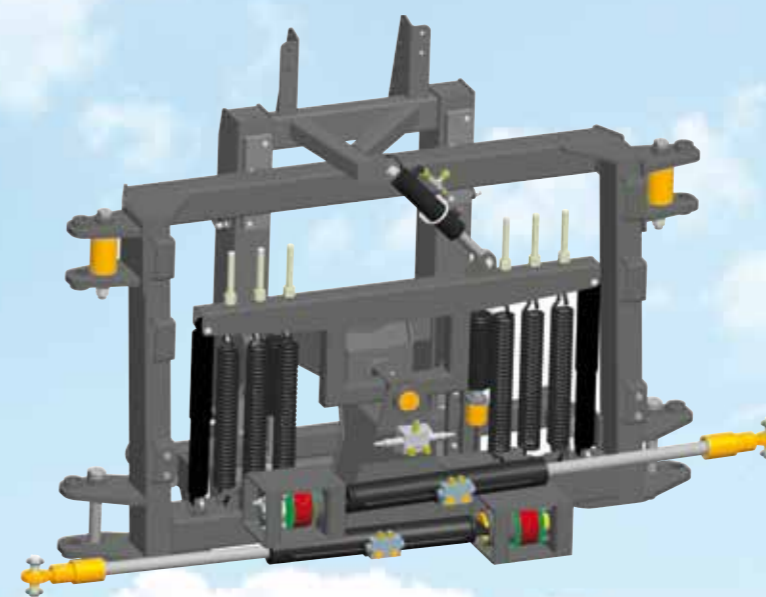

Двойная противоударная подвеска

### Прочная конструкция штанги

- L-образная конструкция для обеспечения оптимального компромисса между весом и жесткостью
- Держатели форсунок Quadrix, защищенные спереди и сзади
- Концевые секции, откидывающиеся в 3 направлениях, с автоматическим обратным ходом
- Предохранительный болт со срезным элементом на последнем шарнирном соединении для защиты конструкции штанги в случае ударов
- Гидравлический блокиратор между главной и промежуточной секциями.
- Контроль уклона и изменения геометрии в стандартной комплектации с управлением посредством электрических распределителей.

### Деление штанги конструктивно (секции складывания) и на секции опрыскивания

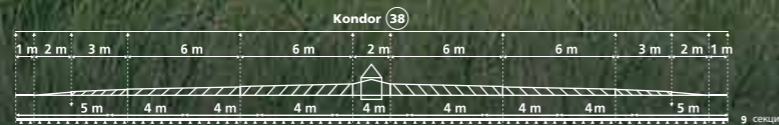
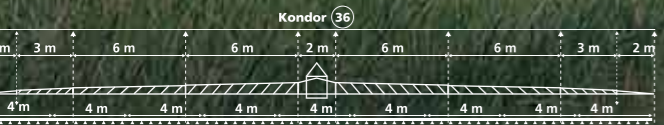
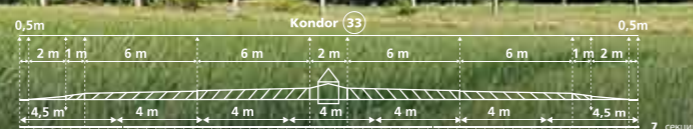
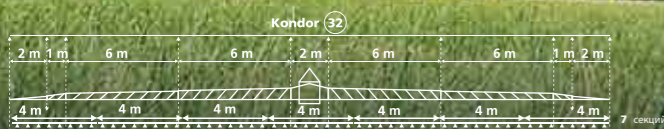



# Штанга EKTAR B3

## Готова покорить гектары

**Штанга Ektar B3**  
**Ваше преимущество по производительности**  
**при работе на больших площадях**

От 36 до 44м с дизайном крыльев Rommier и маятниково-аксиальной подвеской Berthoud

Маятниково-аксиальная  
подвеска штанги

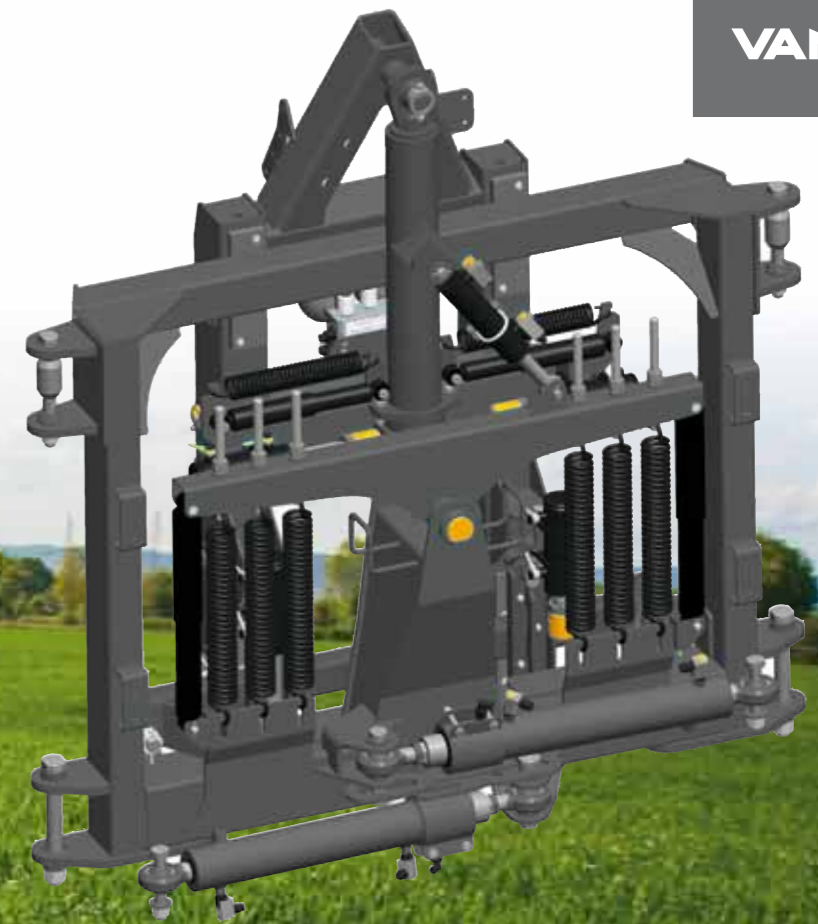

- Обеспечивается работа в осевом или маятниковом режиме, управление переходом из одного режима в другой осуществляется из кабины;
- Двойная защита от биения: на цилиндрах раскладывания главных секций и на подвижной раме
- Контроль уклона, изменение геометрии и возврат в исходное положение в серийном исполнении.

Деление штанги конструктивно (секции складывания) и на секции опрыскивания

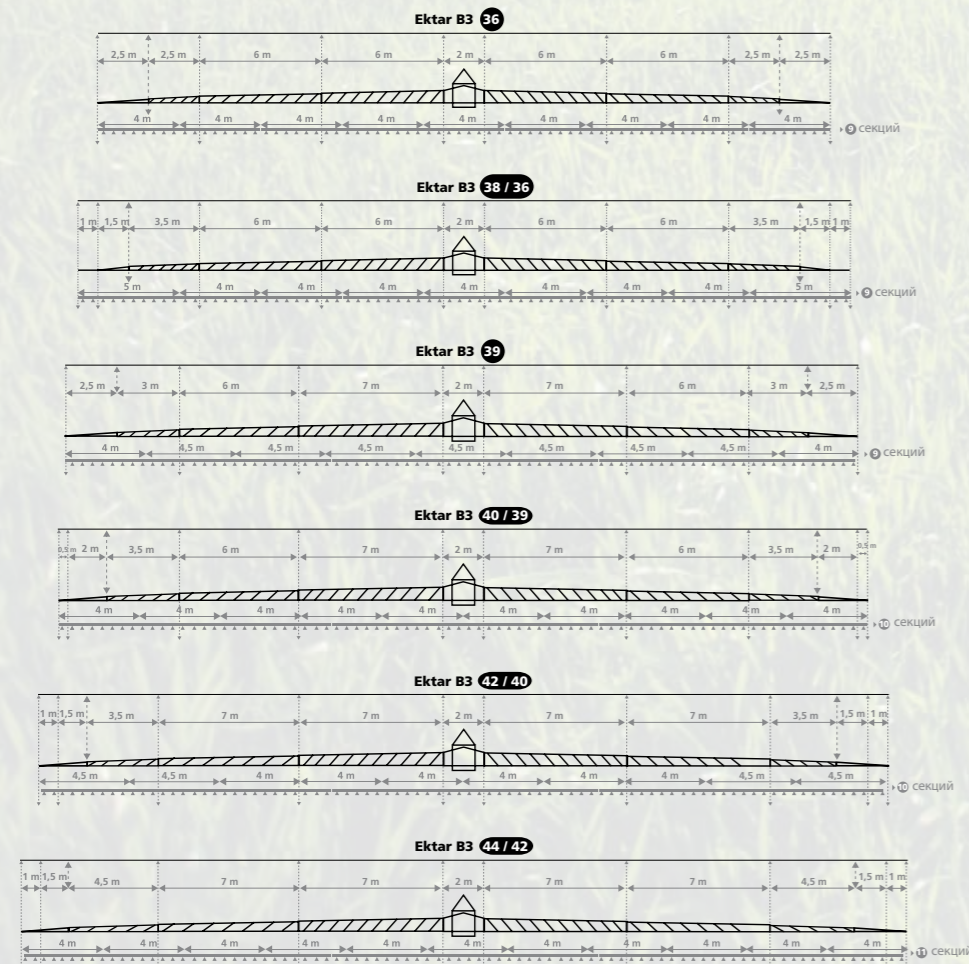

# Berthoud

## Контроль на земле

# Опциональное оборудование, которое имеет значение

## BOOM CONTROL: самая эффективная система на рынке

Система автоматического контроля высоты штанги BERTHOUD BOOM CONTROL доступна в качестве опции для всех наших машин, оборудованных электрическими распределителями. Система BOOM CONTROL выравнивает штангу на высоту, заранее установленную пользователем. Доступны три версии:

### Версия SLANT CONTROL

Версия SLANT CONTROL позволяет контролировать высоту штанги и наклон всей штанги автоматически.

Эта версия системы BOOM CONTROL предназначена для:

- опрыскивателей со штангой до 28м
- опрыскивателей, работающих на относительно ровной местности
- опрыскивателей без функции изменяемой геометрии

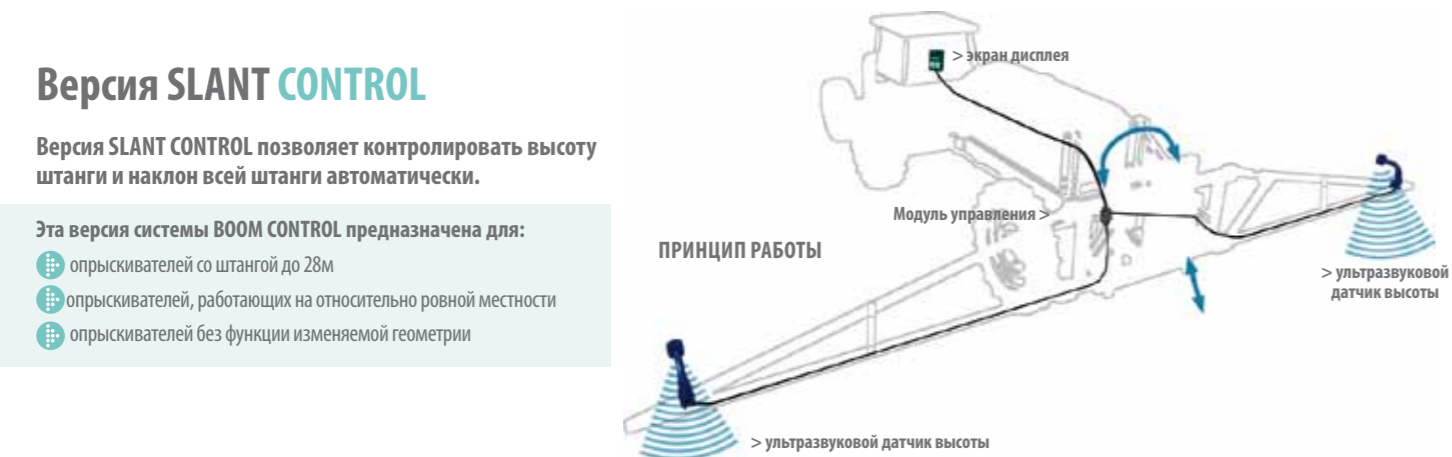

### Версия TOTAL CONTROL

Версия TOTAL CONTROL контролирует высоту, угол наклона всей штанги, а также изменяемую геометрию.

Эта версия системы BOOM CONTROL предназначена для:

- штанги больше 28м с установленной функцией изменяемой геометрии
- для работы на холмистой местности



### Версия ACTIVE ROLL

Версия ACTIVE ROLL контролирует высоту, угол наклона всей штанги и изменяемую геометрию.

Эта версия системы BOOM CONTROL предназначена для:

- Штанг больше 33 м
- Для работы на холмистой местности
- Для высокой скорости работы

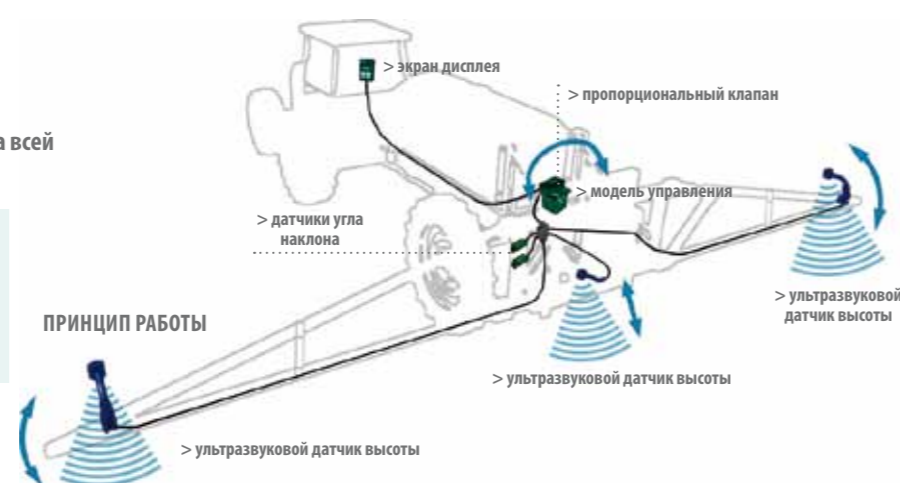

## ЭКСКЛЮЗИВ BERTHOUD

### Преимущества BOOM CONTROL :

- Рабочая скорость до 30 км/ч
- Режим Почва / Культура
- В версиях TOTAL CONTROL и ACTIVE ROLL наличие пропорционального клапана для быстрых и плавных движений
- Автоматический режим на разворотах
- Установка с завода или последующая установка в поле

# Berthoud технология

### Внешняя промывка



Опция, которая позволяет помыть машину в поле с помощью автоматического устройства с 18-метровым шлангом и промывочным пистолетом с щеткой.

### Подсветка штанги



На штангу можно установить комплект освещения. Для штанг до 33м в комплект входит 1 фонарь на станции опрыскивания и 2 фонаря на штанге. Для штанг более 33м – 1 фонарь на станции опрыскивания и 4 фонаря на штанге.

# Технические характеристики и комплектация

## Комплектация VANTAGE

	VANTAGE		
	28-30/35-37	43-46	55-60/67-71
Жесткое сцепное устройство (дышло)	X	X	X
Гибкое сцепное устройство (дышло) FLEXIA	O	O	X
Высокое сцепное устройство (дышло)	O	O	O
Подвижная стрела	O	O	O
Шаровое сцепное устройство	O	O	O
Ручной упор	X	X ( AXIALE)	
Гидравлический упор		X (другие штанги)	X
Подвеска моста ACTIFLEX 2	X	X	X
Стояночный тормоз	X	X	X
Гидравлические тормоза	X	X	X
Защита под рамой (нижний желоб)	X	X	X
Система торможения для Франции 40 км/ч	O	O	O
380-литровый бак для промывки	X		
580- литровый бак для промывки		X	X (версия 5500)
700- литровый бак для промывки			X (версия 6700)
20 л бак для мытья рук	X	X	X
Бак для химических препаратов	X	X	X
Измеритель Ribbon	X	X	X
Измеритель NIVELEC	X	X	X
Измеритель NIVOMATIC	O	O	O
DUALEC 5	O	O	O
DILUNET	O	O	O
Фильтр на линии закачки 8/10 <sup>th</sup>	X	X	X
Фильтр на линии обратной подачи 4/10 <sup>th</sup>	X	X	X
Управление интенсивностью перемешивания	X	X	X
Электрическое отключение для смешивания	O	O	O
Промывка штанги без возврата воды в бак	X	X	X
Промывка основного бака	X	X	X
Насос OMEGA	X	X	X
Гидравлический привод насоса	O	O	O
Электроклапаны	X	X	X
ELECTRONIC	X	X	X
ISOTRONIC	O	O	O
VT TRONIC	O	O	O
Штанг AXIALE	X	X	X
Штанга KONDOR		X	X
Штанги EKTAR B3		X	X
Магистраль из нержавеющей стали	X	X	X
Форсунки	4 комплекта форсунок в стандарте		
BOOM CONTROL	O	O	O
Полу-непрерывная циркуляция	O	O	O
Непрерывная циркуляция (AGP)	O	O	O
Освещение штанги	O	O	O
Внешняя промывка	O	O	O

X	Стандарт
O	Опция
	Не доступно

Для сертификации в Германии, Италии, Испании и Польше необходимы другие обязательные опции

## Габариты Вес (кг)

Габариты в метрах	Axiale 24 - 28	Axiale 30 - 33	Axiale 36 - 38	Kondor 36 - 38	Ektar B3 36 - 38	Ektar B3 39 - 44
VANTAGE 28-30 35-37	A	3,47-4,06	3,55-4,00			
	B	2,55	2,55			
	C	6,89-6,96	7,9-8,56			
	D	4,46	4,46			
	E	0,85	0,85			
VANTAGE 43-46	A	3,47-4,06	3,55-4,00	4,20	3,70	3,90
	B	2,55	2,55	2,52	2,50	2,55
	C	7,13-7,47	8,43-9,09	9,45		7,80
	D	5,02	5,02	5,02	5,02	5,89
	E	0,85	0,85	0,85	0,85	0,85
VANTAGE 55-60	A	3,78	3,78	4,20	3,70	3,90
	B	2,55	2,55	2,52	2,50	2,55
	C	7,98	7,98	9,45		8,40
	D	5,89	5,89	5,89	5,89	5,89
	E	0,85	0,85	0,85	0,85	0,85
VANTAGE 67-71	A	3,78	3,78	4,20	3,70	3,90
	B	2,55	2,55	2,52	2,50	2,55
	C	7,98	7,98	9,45		8,29
	D	5,89	5,89	6,25	5,89	5,89
	E	0,85	0,85	0,85	0,85	0,85

вес (кг)	Axiale 24 - 28	Axiale 30 - 33	Axiale 36 - 38	Kondor 36 - 38	Ektar B3 36 - 38	Ektar B3 39 - 44
VANTAGE 28-30	Сухой вес	3610	4000			
	Полный вес	6880	7270			
	Полный вес с мостом	5250	5610			
VANTAGE 35-37	Полный вес с дышлом	1630	1660			
	Сухой вес	4100	4400			
	Полный вес	7845	8215			
VANTAGE 43-46	Полный вес с мостом	6220	6580			
	Полный вес с дышлом	1625	1635			
	Сухой вес	4090	4480	5030	4960	5000
VANTAGE 55-60	Полный вес	8850	9240	9790	9830	9860
	Полный вес с мостом	6670	7030	7270	7840	7660
	Полный вес с дышлом	2180	2210	2520	1990	2200
VANTAGE 67-71	Сухой вес	4310	4700	5250	5180	5600
	Полный вес	10630	11020	11570	11500	11920
	Полный вес с мостом	8010	8370	8610	9050	9300
VANTAGE 67-71	Полный вес с дышлом	2620	2650	2960	2450	2620
	Сухой вес	4660	5250	5600	5290	5750
	Полный вес	11760	12150	12700	12730	13190
VANTAGE 67-71	Полный вес с мостом	8870	9230	10000	10040	10390
	Полный вес с дышлом	2890	2920	2700	2690	2790

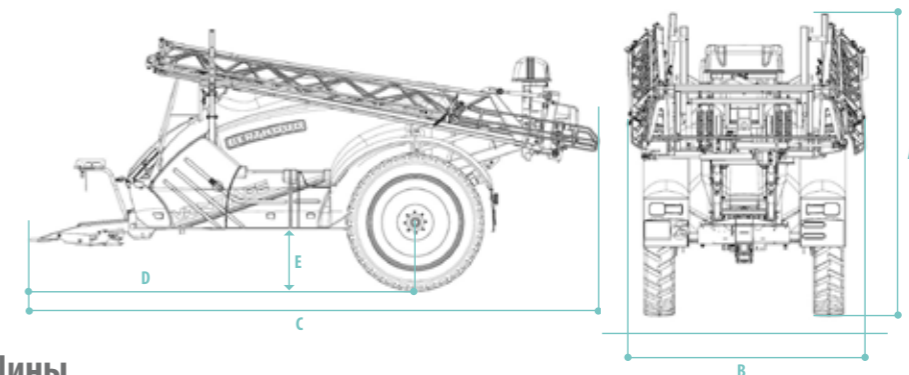

## Шины

Наименование	Vantage 28-30	Vantage 35-37	Vantage 43-46	Vantage 55-60	Vantage 67-71	
Модель штанги	Шины					
Axiale от 24 до 28	270 / 95 R 48	стандарт	стандарт	-	-	
	300 / 95 R 46	Опция	Опция	стандарт	-	
	300 / 95 R 52	Опция	Опция	Опция	-	
	340 / 85 R 48	Опция	Опция	Опция	-	
	380 / 90 R 46	Опция	Опция	Опция	Опция	
	420 / 85 R 38	Опция	Опция	-	-	
	460 / 85 R 38	Опция	Опция	Опция	-	
	520 / 85 R 38	Опция	Опция	Опция	стандарт	
	520 / 85 R 42	-	-	-	Опция	стандарт
	520 / 85 R 46	-	-	-	Опция	Опция
Axiale от 30 до 33	270 / 95 R 48	стандарт	-	-	-	
	300 / 95 R 46	Опция	стандарт	стандарт	-	
	300 / 95 R 52	стандарт	Опция	Опция	-	
	340 / 85 R 48	Опция	Опция	Опция	-	
	380 / 90 R 46	Опция	Опция	Опция	-	
	420 / 85 R 38	Опция	-	-	Опция	Опция
	460 / 85 R 38	Опция	Опция	Опция	-	
	520 / 85 R 38	Опция	Опция	Опция	стандарт	
	520 / 85 R 42	-	-	-	Опция	стандарт
	520 / 85 R 46	-	-	-	Опция	Опция
Axiale 36/38 Kondor - Ektar	340 / 85 R 48	-	-	стандарт	-	
	380 / 90 R 46	-	-	Опция	Опция	
	420 / 85 R 38	-	-	-	-	
	460 / 85 R 38	-	-	Опция	-	
	520 / 85 R 38	-	-	Опция	стандарт	
	520 / 85 R 42	-	-	-	Опция	стандарт
520 / 85 R 46	-	-	-	Опция	Опция	

# /// DARK

BY BERTHOUD

DARK является мощным выражением наследия ноу-хау BERTHOUD, но также является одной из самых инновационных и перспективных технологий будущего. Он является выражением элегантного прорыва из прошлого с точки зрения стиля и является вектором технологии Berthoud среди самых требовательных пользователей.

Кроме стиля DARK характеризуется 2 другими пакетными предложениями:

## /// DARK CONFORT

### ДВИЖЕНИЕ – НИЧТО БЕЗ УДОВОЛЬСТВИЯ

Доступная в линейке DARK, эта машина обеспечивает вас максимальным комфортом во время работы

- Опыскиватель у вас под рукой благодаря полностью автоматизированной системе DUALELEC
- Оптимальное качество опрыскивания благодаря непрерывной циркуляции в сочетании с пневматическим противокapelным устройством и т.д.

## /// DARK PRIVILEGE

### БУДЬТЕ СПОКОЙНЫ, СКОНЦЕНТРИРУЙТЕСЬ НА ВОЖДЕНИИ

В фермерском хозяйстве опыскиватель является самой используемой машиной в течение года. Он гарантирует качество распыления продуктов защиты растений, которые определяют часть урожая.

Кроме того, опрыскивание должно проводиться в определенное время. Поэтому выход из строя может оказать огромное влияние на культуру и на экономическую рентабельность фермерского хозяйства.

Dark privilege был разработан, чтобы принести вам больше спокойствия при использовании машины. Он имеет следующие характеристики:

#### DARK Privilege ★

Состоит из **Smart & Go Premium**: технический специалист BERTHOUD поможет вам с запуском, а затем приедет к вам после окончания сезона, чтобы окончательно настроить машину и ответить на все ваши вопросы.

В течение нескольких лет мы упорно работали над тем, чтобы оставаться рядом с вами, потому что вы являетесь нашим главным источником вдохновения. Когда вы покупаете модель DARK, вы входите в мир, в котором вы находитесь в центре нашего внимания. Мы будем просить вас высказывать свое мнение, чтобы ассортимент наших машин постоянно обновлялся для более точного удовлетворения ваших потребностей.



# VANTAGE 100% BERTHOUD

**BERTHOUD**, история успеха, которая началась в 1895г. по инициативе Поля Бертю. В 1987г. бренд присоединился к группе Exel Industries, мировому лидеру в области технологий опрыскивания, которые существуют в сельскохозяйственной, промышленной и общественной сферах.

**BERTHOUD** генерирует свой оборот через свое оборудование для пропашных культур, виноградников и деревьев.



## Преимущество бренда

Компания BERTHOUD отвечает всем требованиям: многоотраслевое сельское хозяйство-животноводство, выращивание зерновых культур, крупные хозяйства, сельскохозяйственные предприятия, кооперативы по использованию сельхозоборудования и т.д. От самых простейших устройств (механических систем DPA до E-РЕШЕНИЙ BERTHOUD (точное земледелие), при этом все оборудование имеет высокую продажную стоимость на вторичном рынке.



## Преимущество инновации

Компания BERTHOUD разрабатывает 100% своих опрыскивателей и более 10% численного состава занимаются исследованиями и разработками. Компания BERTHOUD предлагает свои собственные концепции и является обладателем многочисленных патентов: ACTIFLEX и т.д.



## Преимущество сети

50 лет привилегированного партнерства с сетью, обеспечивающей очень тесную связь с вашим хозяйством. 350 лицензированных технических работников, ежегодно проходящих подготовку в нашем учебном центре.



## Преимущество обслуживания

Поставка запчастей менее чем за 24 часа, интенсивность обслуживания составляет около 99%, которая подкрепляется высокой готовностью наших выездных бригад и эффективностью горячей линии сервисного обслуживания.



© BERTHOUD - photos : berthoud - document non contractuel - caractéristiques données à titre indicatif nous nous réservons le droit de modifier nos modèles et leurs caractéristiques.

85926 AR 01/18

**BERTHOUD**<sup>®</sup>  
*Forward together*

**BERTHOUD agricole – 69220 BELLEVILLE**

Tel : +33 (0)4 74 06 50 50 - Fax : +33 (0)4 74 06 50 77 - [www.berthoud.com](http://www.berthoud.com)

S.A.S. au capital de 1.155.000 € / R.C.S. Villefranche B 515 720 829 / APE 2830-Z